

# ORC Club

"VPP Inside"

Offshore Racing Congress  
Ipswich IP6 9HG, UK

Copyright © 2006

Purjeno: **FIN-10103**

Mittakirja no: **10103C**

**Mittakirja -- 2006**

Voimassa: 2006

**"MISS PIGGY"**

## Tuloslaskentavaihtoehdot (GPH= 666.5)

A. Performance Line (Offshore):



Korj. aika = (0.724 x Purjehdittu aika) - (78.9 x Radan pituus)

B. Performance Line (Inshore):

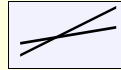

Korj. aika = (1.031 x Purjehdittu aika) - (364.4 x Radan pituus)

C. Performance Line (Ympyrärata):

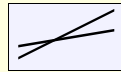

Korj. aika = (1.054 x Purjehdittu aika) - (269.7 x Radan pituus)

SPL mittauspäällikkö

Omistaja

Myönnetty 5/KES/2006, 20:23:45

"Vakuutan ymmärtäväni velvolisuuteni Club säännön mukaan"

FSF RATING OFFICE

Allekirjoitus

TIMO SARAINMAA

JUHA RIIKONEN

PUIMALANKUJA 4 C 15

RYPÄLEKUJA 2 E9

FIN-20720 TURKU FINLAND

FIN-02710 ESPOO

File: L10103C/SA

KL V

Isopurjeen leveydet

7/8 MGT	0.00
3/4 MGU	0.00
1/2 MGM	0.00
1/4 MGL	0.00

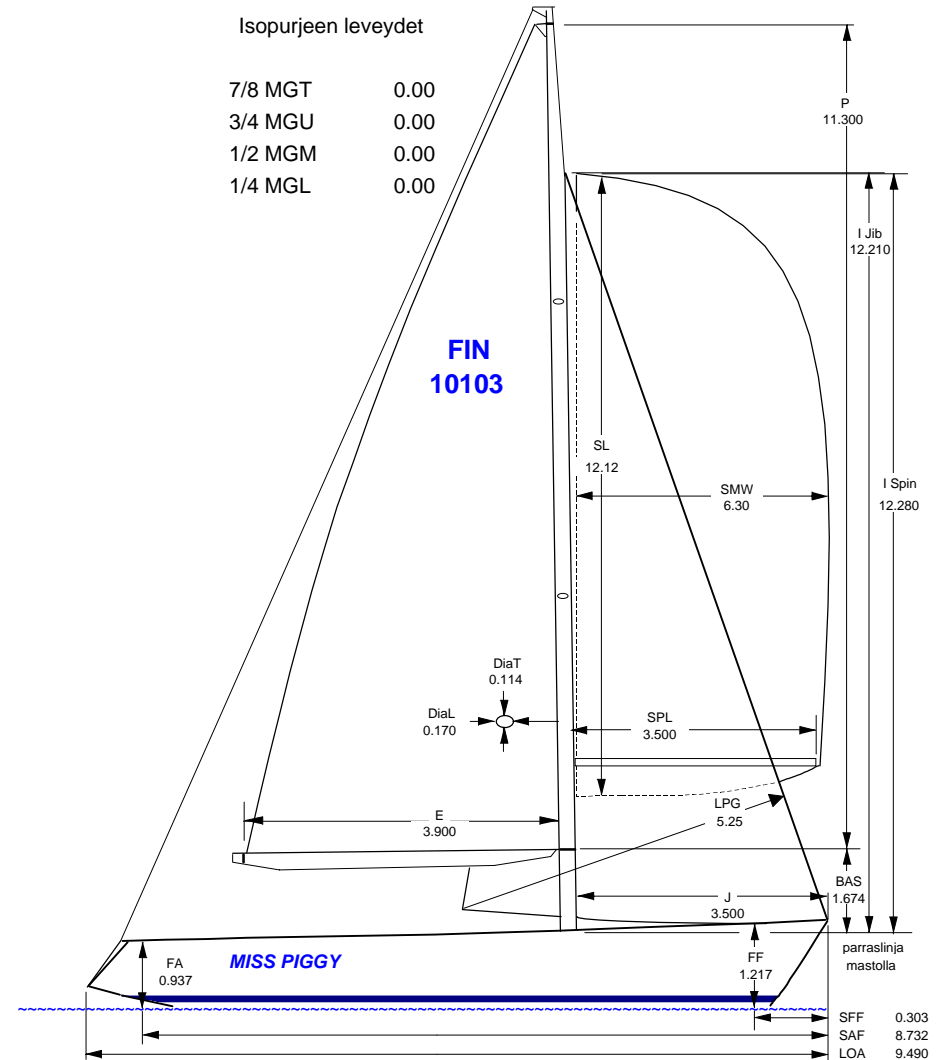

## Mittaustiedot 5/KES/2006 (m/kg)

Riki (saalingit, jne) kuten kuvassa



Tyyppi	FIRST 31.7 HR	Uppouma	3755	Köli	KIINTEÄ KÖLI
Suunnittelu	FINOT	Syväys	1.924	Peräsinmat.	VAKIO
Rakentaja	BENETEAU	Max leveys	3.211	AgeDate	5/2005
Potkuri	S-VETO/TAITT.	Keulasis.	KYLLÄ	SeriesDate	9/1998
PRD:	0.416	Sis.pituus	9.490	Mieh.paino	495
Vakav.luku	101.8	Puomimat.	VAKIO	Ryhmä	C/R DA=0.38%
LPS	TÄYTTÄÄ VAAT.	Mastomat.	EI HIILIK.	Runkomat	UMPILAM.